

出國報告（出國類別：考察）

日本登山管理制度考察報告

服務機關：教育部體育署

姓名職稱：趙昌恕副組長、杜世娟科長

派赴國家：日本

出國期間：113年6月13日至6月17日

報告日期：113年8月15日

摘要

日本擁有悠久的登山文化，政府和民間團體對於登山安全教育和自然環境保護的議題也極為重視，為瞭解日本登山活動管理及山域嚮導制度，爰規劃前往日本東京及群馬縣谷川岳山區，考察日本登山管理制度。除拜會日本具代表性之三大登山組織：日本山岳運動攀登協會(JMSCA)、日本山岳會(JAC)、日本山岳嚮導協會(JMGA)，參訪谷川岳山岳資料館，並特別前往谷川岳山區，實地考察日本登山嚮導訓練與檢定執行情形。

藉由本次考察，蒐集並瞭解日本相關團體在登山安全、教育訓練、山域嚮導培育及檢定的作法，做為未來規劃與執行我國山域嚮導檢定授證的借鏡及參考，期進一步提升我國山域嚮導專業水準，並確保民眾登山運動的安全性。

目次

壹、目的.....	1
貳、考察過程.....	1
參、心得及建議.....	8
肆、附錄.....	15

壹、目的

臺灣山岳資源豐富，其中山坡地區占土地面積比率(27.11%)及高山地區占土地面積(45.77%)共計 72.88%，由於登山運動型態多元，且無須高額費用即可享受運動所帶來生理、心理、心靈層面的各項好處，故深受國人喜愛，依據 112 年「運動現況統計」，民眾最常從事的運動項目中，登山運動比例為 12.1%，在所有運動項目中名列第三位，有 200 多萬民眾透過登山運動，享受運動的樂趣。但隨著登山人數的逐步增加，登山活動安全、環境保護等問題也逐漸凸顯出來。

前行政院體育委員會為因應山域活動多元發展，落實體育專業人員資格檢定制，預防山域事故，減少意外傷亡，以提升國人山域活動品質，於 87 年發布「登山嚮導員授證辦法」。後因應時代變遷、社會需求及相關法規規範，前行政院體育委員會於 101 年廢止前開辦法，另訂定「山域嚮導授證管理辦法」；102 年前行政院體育委員會配合政府組織改造作業，併入教育部，教育部為落實嚮導人員檢定授證作業，提升體育專業人員能力，於 103 年修正及變更前開管理辦法名稱為「山域嚮導資格檢定辦法」，又分別於 107、111 年配合民法下修成年齡酌修相關條文規定、增列檢定考試申請規定、修正山域嚮導證書期限、增列逾期重新取證條件及證書效期內應完成之安全講習時數等，以符合實務需求。山域嚮導既經「山域嚮導資格檢定辦法」檢定授證，在登山安全逐步受到各界重視的同時，更可藉由山域嚮導來強化民眾登山安全。

在日本登山活動非常受歡迎。每年有數百萬人次的日本國民和外國遊客參與登山活動。其中最為著名的富士山，每年有超過 20 萬人次挑戰其高峰。爰本次特別擇定日本前往考察，透過座談及實地訪察方式，蒐集日本登山活動的推廣、登山文化保存、登山安全教育落實的相關資訊，俾持續優化我國山域嚮導制度，強化山域嚮導授證之品質，提升臺灣山域活動之品質與安全。

貳、考察過程

本次考察針對日本三個最具代表性的山域相關組織：日本山岳運動攀登協會(JMSCA)、日本山岳會(JAC)、日本山岳嚮導協會(JMGA)，進行拜會與座談交

流，並依日本山岳嚮導協會(JMGA)建議，前往具日本登山制度代表性之地區－群馬縣谷川岳，進行實地考察，參訪谷川岳山岳資料館，並由日本山岳嚮導協會的嚮導實際演練登山嚮導訓練及檢定相關內容。

一、考察人員

(一)教育部體育署

序號	姓名	服務單位及職稱
1	趙昌恕	本署全民運動組副組長
2	杜世娟	本署全民運動組科長

(二)專家學者

序號	姓名	服務單位及職稱	備註
1	黃三峰	國立體育大學教授	山域嚮導專案計畫主持人
2	李再立	國立體育大學教授	山域嚮導專案協同主持人
3	洪如萱	國家運動訓練中心駐署支援	山域嚮導專案承辦人員
4	陳彥文	國立體育大學專任助理	山域嚮導專案專任助理
5	洪振豪	台灣國際專利法律事務所律師	山域嚮導專案諮詢規劃委員

二、考察行程

日期	行程	內容	拜會人員名單
6/13 (四)	1.啟程 2.考察行程說明	1.桃園國際機場→日本東京成田機場 2.確認拜會單位及預定訪問內容	
6/14 (五)	拜訪日本山岳運動攀登協會(JMSCA)	瞭解日本主要相關山岳團體的職掌、登山活動概況	小野寺齊專務理事 赤尾浩一常務理事暨事務局長

			德屋說得專員
	拜訪日本山岳會(JAC)	瞭解日本登山活動現況、登山安全教育情形	古野淳前會長 平川陽一郎常務理事 松田宏也理事
	拜訪日本山岳嚮導協會(JMGA)	瞭解日本對於登山現況管理、登山嚮導培訓與認證相關制度	武川俊二理事長 畠山浩一專務理事 高村眞司理事 黃海燕登山嚮導
6/15 (六)	1.自東京前往群馬縣 2.參訪「谷川岳山岳資料館」	瞭解日本登山發展歷程	八木原園明館長
6/16 (日)	1.實地體驗日本山岳嚮導協會(JMGA)山岳嚮導訓練與谷山岳檢定路線 2.自群馬縣返回東京	瞭解登山嚮導訓練與檢定方式及嚮導實際帶隊之應注意事項	高村眞司理事 黃海燕登山嚮導
6/17 (一)	返程	日本東京成田機場→桃園國際機場	

三、考察紀要

(一)日本山岳運動攀登協會（日本山岳・スポーツクライミング協会, JMSCA）

日本山岳運動攀登協會是一個公益法人團體，由47個都道府縣山岳聯盟、山岳運動攀登聯盟、全國高中體育聯盟山岳部以及運動攀登組織組成，同時是國際運動攀登聯合會（International federation of sport climbing, IFSC）、國際登山滑雪總會（The International Ski Mountaineering Federation, ISMF）、亞洲山岳聯盟（Union of Asia Alpine Association, UAAA）、日本世界運動會協會（日本ワールドゲームズ協會, JWGA）等組織的成員。其在體育運動角色等同我國的中華民國山岳協會，負責日本運動攀登選手及教練培育的工作，以及國手選拔出國參賽等事宜。

該會以「啟發安全登山」、「保護山地環境」、「發展登山運動」為目標，透過指導和傳播正確的登山運動，促進登山運動的健康發展與文化，登山指導和教育、辦理登山相關活動、山難救援和緊急處理、國際合作為其主要業務項目。

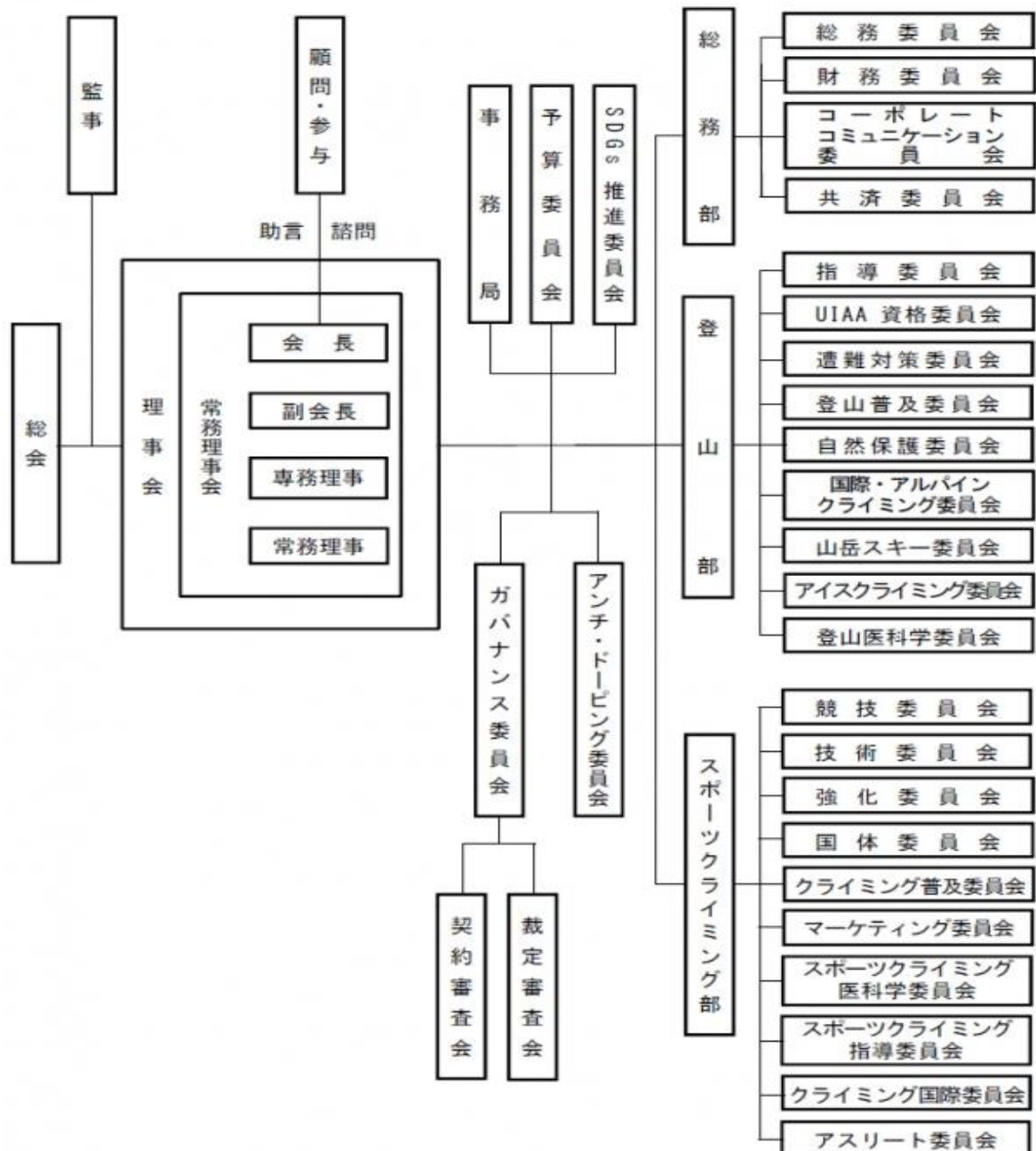

(二)日本山岳會(公益社團法人日本山岳會, JAC)

日本山岳會創立於 1905 年，是英國人 Walter Weston 的推動下成立的日本第一個也是歷史最悠久的登山俱樂部，於 2012 年成為公益社團法人，並將於 2025 年迎來 120 週年。

目前日本山岳會總部和全國 33 個分支機構擁有約 4,300 名會員，以辦理登山活動、登山指導和教育、登山裝備和技術支援、山岳環境保護、國際合作為其主要業務。面對時代的變遷，該會亦積極透過網站將登山活動及登山教育課程的訊息傳達出去，引導想接觸登山活動的民眾能有管道學習正確的登山知識，讓更多人瞭解登山應具備知能，協助落實登山安全。

日本山岳會(JAC)組織架構圖

公益社團法人 日本山岳會 組織圖

平成 31 年 3 月 31 日現在

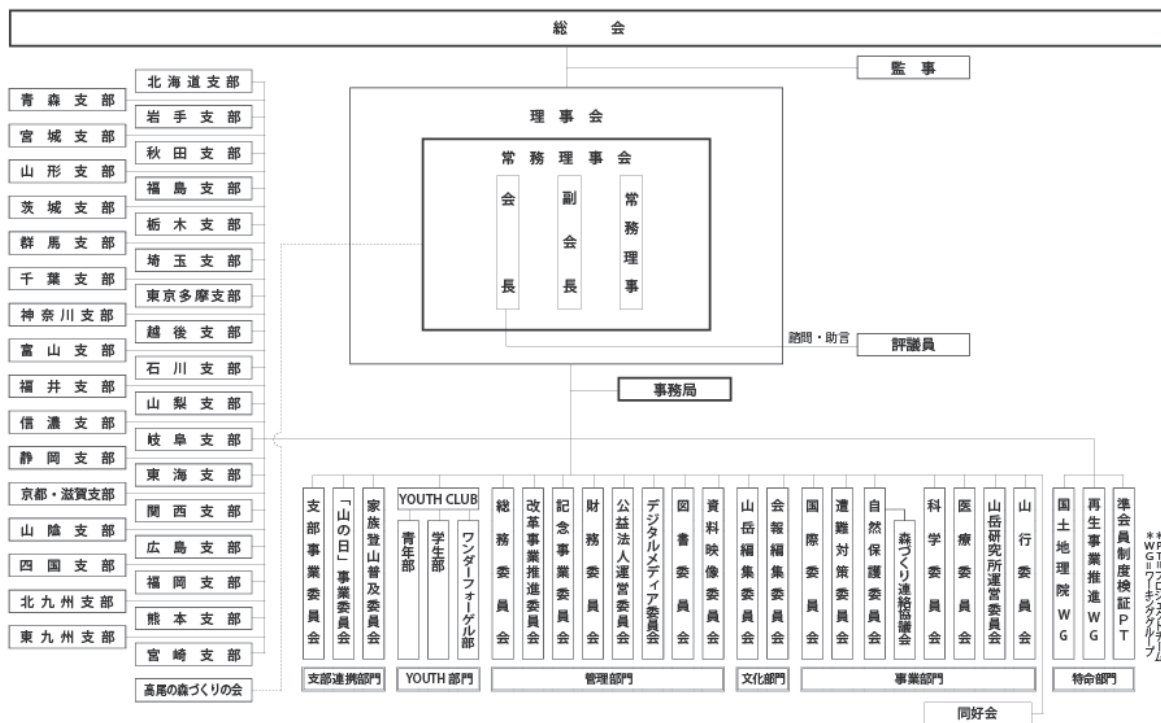

(三)日本山岳嚮導協會(公益社団法人日本山岳ガイド協会, JMGA)

日本山岳嚮導協會成立於 1971 年 4 月，其主要業務包含登山嚮導培訓及認證、登山運動安全調查、研究及指導、登山自然環境保護調查、研究、宣導及指導、登山運動設施的管理與運營等。

該協會認證的嚮導資格種類包括：自然嚮導（自然ガイド）、登山嚮導（登山ガイド）、山岳嚮導（山岳ガイド）、國際山岳嚮導（国際山岳ガイド）、自由攀岩教練（フリークライミングインストラクター）、滑雪嚮導（スキーガイド）等多種資格認證，其證照制度旨在確保嚮導具備必要的技術、知識和經驗，以安全和有效地引導登山者，確保登山者的安全和戶外活動的順利進行，各嚮導任務內容概述如下：

1.自然嚮導（stage1、2）

自然嚮導專注於自然環境的解說和導覽，帶領登山者深入瞭解當地的生態系統、植物和動物。這類嚮導通常具備豐富的生態知識和解說技巧，能夠讓登山者在享受自然美景的同時，增進對環境保護的認識。

2.登山嚮導（stage1、2、3）

登山嚮導主要負責帶領登山者進行各類登山活動，確保登山過程中的安全和順利。他們需要具備良好的登山技術和急救知識，能夠應對突發情況，並提供技術指導和支援。

3.山岳嚮導（stage1、2）

山岳嚮導專注於高難度和技術性強的山岳攀登活動，如冰雪攀登和岩石攀登等。他們需要接受專業培訓和考核，具備高度的技術能力和風險管理經驗，以帶領隊伍挑戰高山和險峻地形。

4.國際山岳嚮導

國際山岳嚮導具備國際認證資格，能夠在全球範圍內帶領登山活動。他們需通過國際山岳嚮導聯盟的嚴格培訓和考核，擁有豐富的國際登山經驗和多語言溝通能力，適合帶領跨國登山隊伍。

5.自由攀岩教練

自由攀岩教練專注於教授攀岩技術，適合各級別的攀岩愛好者。他們需要掌握多種攀岩技巧和安全措施，能夠設計和指導攀岩訓練課程，幫助學員提升技術水準，並確保攀岩活動的安全性。

6. 滑雪嚮導 (stage1、2)

滑雪嚮導專門帶領滑雪活動，包括越野滑雪和高山滑雪等。他們需要具備專業的滑雪技巧和雪崩知識，能夠評估雪況和天氣，帶領隊伍在安全的條件下進行滑雪探險和活動。

日本山岳嚮導協會(JMGA) 組織架構圖

公益社団法人日本山岳ガイド協会 執行機関係統図(組織図)

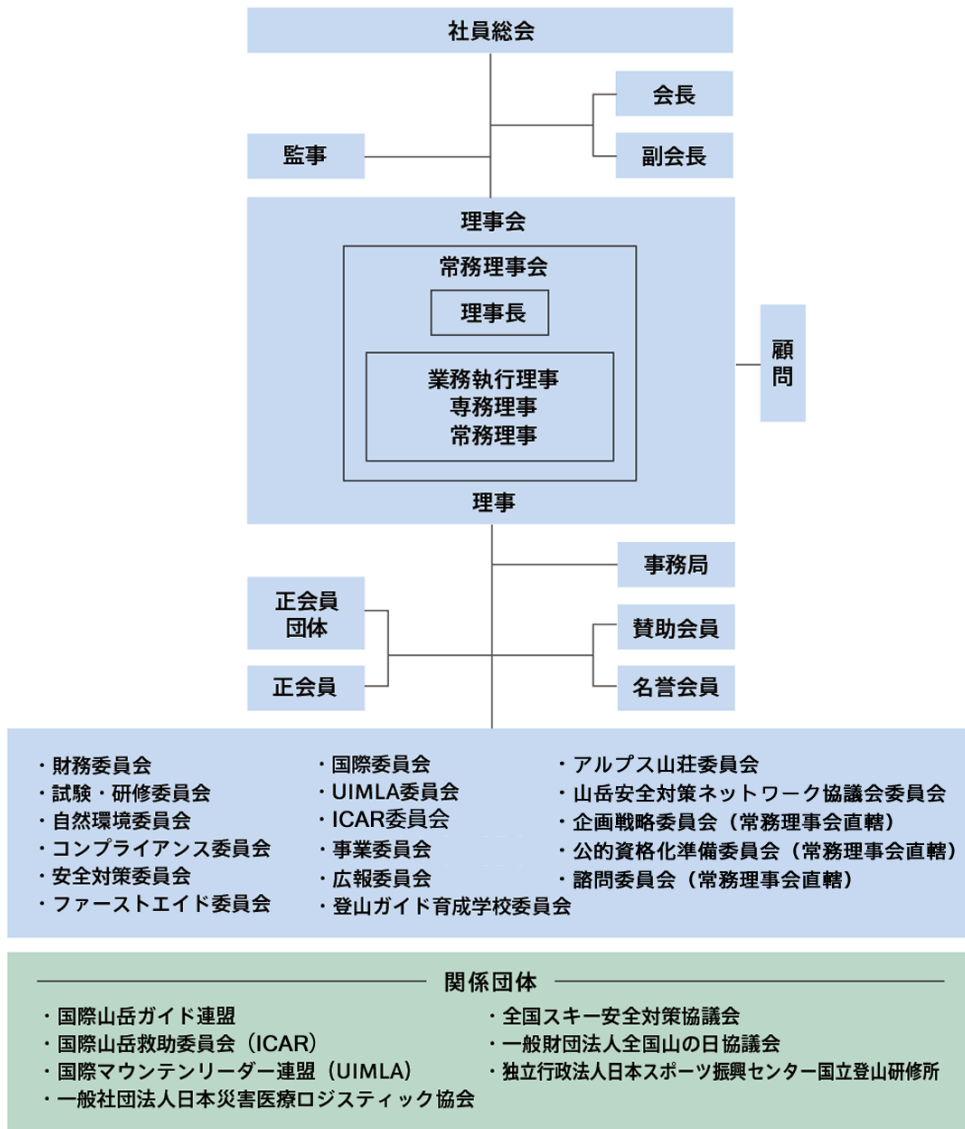

(四) 谷川岳山岳資料館

谷川岳山岳資料館位於日本群馬縣，是一座展示和保存谷川岳及山岳歷史文物的博物館。二層樓的建築內擁有豐富的展品，展示內容可概分如下：

1. 歷史：

展示了谷川岳的登山歷史，包括早期登山探險家的裝備、歷史照片、登山紀錄和相關文獻，讓參訪者很快瞭解到從 19 世紀末至今，谷川岳作為登山勝地的發展歷程。

2. 登山裝備與技術：

展出了各種登山裝備，從早期的簡單工具到現代高科技裝備，讓人看到登山裝備的演變過程。

3. 登山家專區：

展出群馬縣登山聯盟提供的喜馬拉雅山登頂相關資料與文物，以及曾擔任西藏達賴喇嘛保鏢隊長的群馬縣冒險家矢島保治郎的展品，以紀念那些在谷川岳及世界名山留下足跡的著名登山家們，登山家們所捐贈的個人裝備和物品，也讓訪客感受他們的精神和勇氣。

參、心得及建議

日本擁有豐富的山岳資源，每個山區都有獨特的地貌和生態系統，提供不同難度和風格的登山路線，適合各類登山者，登山活動十分盛行，且歷史悠久，在這樣環境下所發展出的登山管理制度及山岳嚮導制度，有許多值得我國借鏡及取經之處。

一、登山活動管理部分

(一) 登山申請機制

為了保障登山者的安全和高效管理登山活動，日本鼓勵登山者在進入山區前，向相關管理部門或登山口提交登山申請書（登山屆），登山申請

書詳細記載登山者的個人資訊、登山路線、預計行程和緊急聯絡方式等資訊，提交方式可以透過線上或登山口的提交箱，部分地區也接受紙本郵寄。

提交登山申請書的主要目的是在發生緊急情況時，能夠讓救難人員迅速瞭解登山者的行程，提供及時的救援服務；也讓相關部門統計登山人數、瞭解登山活動的情況，便於制定和調整登山管理政策，保障登山環境和登山者的安全。大多的日本登山者在進行登山活動前，均自覺遵守相關規定，提交完整的登山申請書，確保自己和同行的安全。

臺灣因各主要登山路線大都經過生態保護區及山地管制區，部分山區為國家公園管理範圍，因此進入特定山區需分別申請入山、入園證。借鏡日本的經驗，推動便捷的數位化登山計畫提送，宣導登山計畫的重要性，鼓勵登山者主動提交。

(二)注重安全教育、專業分工，預防法律糾紛

早期日本登山活動多為宗教目的，明治維新後逐步轉變為一種休閒運動，並隨著登山技術和裝備的進步及閒暇時間增加，逐漸形成全民參與的活動；由於日本社會強調「自我責任」的原則，登山者普遍認為，登山是一種自願參與的活動，自己應對安全負全責。因此，即便發生事故，登山者及其家屬也較少將責任推給他人或公部門，亦少透過法律途徑進行追責。

然而，隨著旅遊型態多元發展，登山亦有商業化和大眾化的趨勢，不論是付費參加商業登山團，或是參與具登山知識和技術專業的團體所開設的非營利性講習，或公開招募的登山活動，在現代社會中登山技術進步的前題下，人們大多認為登山活動的安全是理所當然。但登山活動本身即存在一定風險，登山活動要能順利完成，實際取決於山域、路線、季節、隊伍形式、參加人數、年齡、經驗、體力、技術和嚮導能力等多種因素。

因此，日本團體非常注重登山安全教育，希望減少登山者因忽視安全或準備不足而發生事故的情況；此外，日本登山團體分工明確，權利和責任都有清晰的界定，減少了模糊地帶，也減少了可能的法律糾紛；再者，日本擁有完善的登山救援系統，有效地協助在事故發生後迅速展開救援行

動，降低了事故發生時因救援延誤或不當處理而產生的法律爭端。

近年我國登山活動十分蓬勃，大大小小的登山活動所生法律糾紛也層出不窮，建議借鏡日本經驗，持續加強登山安全教育，讓登山活動參與者意識到登山活動固有的風險，自覺做好準備，提升安全意識；同時，提升山域嚮導法律意識和應對能力，針對登山活動中常遇法律糾紛的環節，清楚且明確地與登山者詳盡說明，以有效降低登山活動法律糾紛，確保登山活動安全進行。

二、山域嚮導制度部分

(一) 強化嚮導關鍵任務與全面管理

日本登山嚮導在登山運動中肩負著完成目標、確保安全、環境保護以及社會責任的重要使命。其主要任務有以下 4 項：

1. 規劃、執行及帶領登山活動，依照隊員人數安排嚮導人數。
2. 瞭解本次登山行程隊員登山經驗、氣候變化，提醒隊員攜帶裝備。
3. 隊伍行進中，隨時注意隊員狀況，並依照體能排定隊員順序，提醒水分及熱量補充。
4. 依照氣候、突發狀況及不可抗力因素機動調整行程。

嚮導在規劃階段，根據隊員的能力和經驗設計合適的登山路線，考慮天氣、季節和地形等因素，選擇安全且風景優美的路徑。同時，評估路線上的潛在風險，如滑坡、落石和惡劣天氣等，制定風險管理方案，確保在突發情況下能迅速反應，並列出所需裝備清單，包括登山鞋、帳篷、急救包、食物和水等，確保所有隊員攜帶必要的裝備並檢查其使用狀況。

在執行登山活動時，應根據隊員人數安排合適的嚮導人員，通常每 5-10 名隊員配置一名嚮導，確保每個小組都有經驗豐富的嚮導帶領，特別是在技術難度較高的路段。明確每個隊員的角色和職責，例如路線導航、急救負責人和後勤支持等，並安排前導、中間和壓後人員，確保無人掉隊。制定合理的行進計劃，設定每天的行程距離和休息時間，根據隊伍狀況靈活調整行進速度，隨時檢查隊員的身體狀況和精神狀態，並進行安全教育。

在帶領登山活動時，嚮導需要具備良好的領導能力，能夠在緊急情況下冷靜指揮，建立隊員間的信任與合作，營造積極向上的隊伍氛圍。通過提供相關知識的教育和訓練，提高隊員的登山技術和風險管理能力，並推廣無痕山林的理念，確保隊伍對自然環境的影響降至最低。

通過這些詳細的規劃、執行和帶領措施，登山活動可以更加安全、有序且富有樂趣，這些措施不僅保證了隊員的安全，也提升了整體登山活動的質量。

我國山域嚮導所扮演的角色義務與責任，與日本山岳嚮導相去不遠，惟日本民眾十分信賴且尊重嚮導的專業與判斷，遇到特殊情況時，亦絕對聽從嚮導的決斷，強化我國山域嚮導的關鍵任務，並賦予登山活動進行期間全面管理之權責，是我國未來可以持續努力的方向。

（二）配合需求分類分級授證

日本主要推動山岳嚮導制度的是日本山岳嚮導協會，我國則是由教育部體育署偕同各山域業務相關法人、團體，共同推動，兩方制度簡要比較如下表：

日本	臺灣
<ul style="list-style-type: none"> ● 自然嚮導：在與人類社會相鄰的鄉村、林地、山地、高原等地講解自然、歷史、民俗等。 ● 登山嚮導：依據登山地圖，在維護良好的山道上擔任登山嚮導。 ● 山岳嚮導：可全年度帶領登山活動，包含擔任縱走類型路線嚮導 ● 國際山岳嚮導：可帶領國際登山嚮導聯盟成員國之路線，唯操作範圍 	<ul style="list-style-type: none"> ● 登山嚮導：擔任山域健行及登山活動之嚮導。 ● 溯溪嚮導：擔任溯溪及溪降活動之嚮導。 ● 攀岩嚮導：擔任攀岩活動之嚮導。 ● 雪攀嚮導：於雪季擔任登山活動之嚮導。

<p>仍必須符合該地區規定。</p> <ul style="list-style-type: none"> ● 自由攀岩教練：可進行岩壁攀爬、雪脊攀爬及自由攀岩課程 ● 滑雪嚮導：擔任滑雪及相關課程之嚮導。 	
---	--

日本山岳嚮導協會(JMGA)山岳嚮導制度裡的自然嚮導、登山嚮導、山岳嚮導，除依據需求任務內容對應不同能力條件予以分類外，並因應實務執行情形予以分級授證，stage1 多為非雪期操作之技術，主要帶領範圍為非雪期之一般登山路線，stage2 則須具備部分雪期之基本技術，stage3 又必須能夠帶領長天數之縱走隊伍，並精進更專業之技術。

臺灣因地理環境幾乎為無雪期，因此我國山域嚮導分類，是依地形所需區分為登山、溯溪、攀岩嚮導，另將雪攀嚮導獨立出來，以因應雪期登山之嚮導任務，同時並無分級制度。

然而臺灣山岳從郊山到峻嶺，從追尋人文氣息到探索自然風貌，山域相關可從事的活動型態十分豐富，因應臺灣多元的活動形態及現代社會人們不同的需求，建議我國山域嚮導制度可以參考日本山岳嚮導制度內容，適度分級認證，例如可用 1 日時間內、以休閒遊憩為目的，或長時間、以挑戰自我為目的的區分方式，將參與者最多的登山、溯溪嚮導予以適度分級，並制定不同級別的訓練課程和檢定基準，以期符合登山者的實際需求。

(三) 實際狀況的檢定方式

日本登山嚮導檢定由日本山岳嚮導協會(JMGA)及其授權辦理之地方性山岳嚮導協會所辦理，檢定場地固定於谷川岳地區進行，谷川岳相關山脈具多樣的地形與氣候，得以模擬各種登山地形及可能面對的情形，其標準化的檢定環境，結合完善的設施與設備、經驗豐富的考官和指導員，不僅可以促進受測人員們的技術交流與合作，並提高培訓和測試效率，這些特點確保了日本登山嚮導培訓和檢定的高質量和高效性，為其登山活動的安

全和專業發展奠定了堅實基礎。

我國山域嚮導檢定，由教育部認可之山域嚮導訓練機構（以下簡稱受認可機構）所辦理，各受認可機構依各自規劃之地點辦理檢定作業，然而，由於受認可機構大多較為謹慎，所選擇的地點多為接近人工設施的山區，而非將各受檢人員置於真正的深山大林之中，較難模擬嚮導們帶隊遇到的實際狀況的狀況及心態。因此，日本山岳嚮導固定場地、模擬真實情況進行檢定的模式，頗值得臺灣借鏡和學習。

（四）發展多元的課程與教材

日本登山嚮導的訓練與檢定中，十分重視人與人、人與自然的關係，嚮導不僅是技術引導者，更是文化和環境的傳播者，他們被訓練為不僅要保障登山者的安全，同時也要致力於保護登山環境，嚮導們向登山者介紹當地的自然和文化背景，豐富了登山者的經驗，使登山不僅僅是體力和技術的挑戰，更是一次深刻的文化體驗，無痕山林的實踐在嚮導的引導下得以廣泛推廣。相較之下，我國山域嚮導的訓練與複訓課程，多集中於登山技能及安全管理，但忽視了人與自然、嚮導與隊員之間的互動教育。

急救是面對山域活動事故的第一道緊急處理機制，也是山域嚮導的重要技能之一。日本將急救課程作為延展證照的必修項目，我國目前則將基本救命術列為檢定資格要件，未將急救相關課程及實務納入展延換證要上的複訓或安全講習課程中。

日本的山岳嚮導培訓包含詳細而全面的教材，涵蓋風險評估、緊急應變計劃和急救技能等多方面內容，並引入最新的國際登山安全標準，定期進行複訓，以保持技術與知識的更新。我國目前山域嚮導的訓練和複訓雖已有周全的課程科目及時數，但尚未建置教材。

綜上，借鏡日本山岳嚮導訓練及證書展延的課程，建議將急救相關課程及實務納入我國目前山域嚮導安全講習的認定範圍，以提升山域嚮導的急救知能，確保在緊急情況下，能有效地處理突發事件，保障登山者的安全；並從人與人、人與自然等各層面，豐富我國登山嚮導的複訓課程內容，

編撰相關訓練輔助教材。在加強山林知識及登山技能外，還應強化風險管理和緊急應變處理，適時引入國際登山安全標準，確保所有嚮導接受相同的培訓內容，並透過訓練及複訓，持續提升山域嚮導的專業素質及安全知能。

（五）強化臺日嚮導制度交流

日本和臺灣在氣候和緯度上的差異造就了各自獨特的自然環境，這些差異對兩地的登山活動和嚮導種類的發展有著重要影響，日本因其多樣的氣候和深厚的登山文化，發展了多種專業嚮導類型，臺灣則因其高山地形和日益興起的戶外活動需求，逐步形成了現行的嚮導體系。

建議可以加強臺灣、日本及國際登山嚮導制度的交流，通過參考日本及國際嚮導的嚴謹培訓和認證標準，在制度上強化我國山域嚮導的技術和安全意識，確保登山活動的安全性和質量。此外，亦可鼓勵我國山域嚮導與日本山岳嚮導的交流，不僅有助跨國登山活動的推動，並增強臺灣山域嚮導證照之國際能見度，也吸引更多國際登山愛好者來臺，提升臺灣登山旅遊的國際形象和吸引力。

肆、附錄：

訪視圖片及說明：



與日本山岳運動攀登協會(JMSCA)代表座談。



與日本山岳運動攀登協會(JMSCA)代表合影。



山城嚮導專案計畫主持人黃三峰簡介臺灣山城嚮導制度。



與日本山岳嚮導協會(JMGA)代表合影。



JMGA 高村眞司理事說明日本山岳嚮導制度。



JAC 松田宏也理事分享 JAC 悠久的歷史傳承。



與日本山岳會(JAC)代表合影。



谷川岳登山資料館八木原館長簡介谷川岳特殊地理環境。



八木原囿明館長登頂玉山紀念錦旗。



與谷川岳山岳資料館館長合影。



日本各登山口多有提醒民眾提出登山申請的文宣。

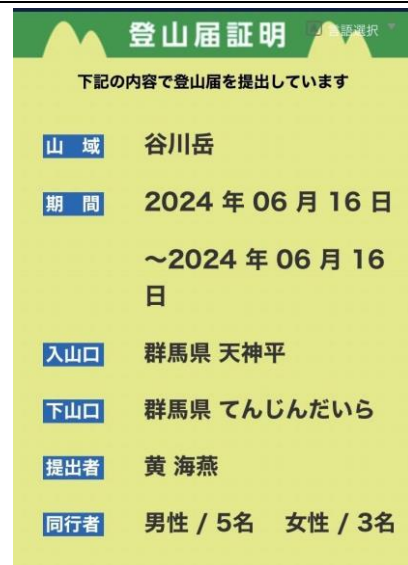

線上登山申請證明。



設立於登山口の登山申請箱。



日本谷川岳登山路線熊穴沢避難小屋。



JMGA 高村理事簡介嚮導訓練内容(技術部分)。



JMGA 高村真司理事簡介嚮導訓練内容(自然部分)。



JMGA 高村真司理事簡介嚮導訓練内容(繩索部分)。



JMGA 高村真司理事簡介嚮導訓練内容(裝備部分)。